



## Báscula Etiquetadora

### BPK-40-LABEL

- Disponible en capacidad de 40 kg.
- Impresor térmico para papel o etiqueta.
- Conectividad Ethernet y WiFi.
- Construcción robusta en acero inoxidable para mayor durabilidad y fácil limpieza.
- Funciones de caja registradora, cálculo de cambio y corte de ventas diario.
- Display doble para operador y cliente.
- Luz en pantalla para mayor visibilidad.
- 350 memorias de acceso directo a productos.



Capacidad	40kg
División mínima	10g x 40kg)
Display	Cuarzo Líquido
Memorias	200,000
Impresor	Térmico, sin tinta
Tara máxima	9.990kg
Back Light	Incluido
Adaptador a c. eléctrica	Incluido
Corriente eléctrica	127/240Vca 50/60Hz
Precio kg/max	999.99
Total a pagar max	9999.99
Plato	29cm x 38cm (11.4in x 14.9in)
Temp. de operación	-10 °C a 40°C (14°F a 104°F)
Temp. de impresión	0 °C a 40°C (32°F a 122°F)
Temp. de almacenaje	-20 °C a 50°C (-4°F a 122°F)
Peso neto	18kg / 39.7lb
Peso con empaque	21kg / 46.3lb

Dimensiones en cm

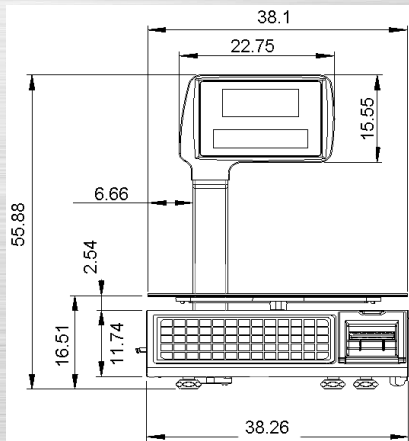

Vista frontal

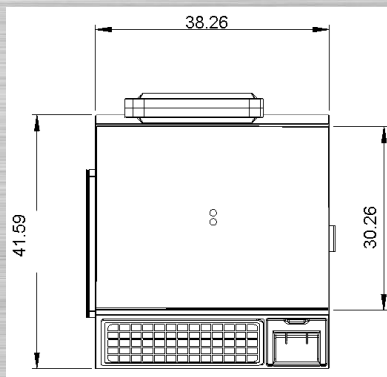

Vista superior

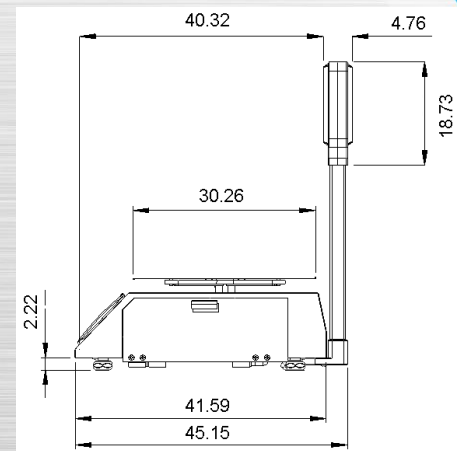

Vista lateral

## Báscula Etiquetadora

### BPK-40-LABEL

#### PANTALLA ILUMINADA

Para fácil y rápida lectura.

#### EVITA ERRORES AL COBRAR

Funciones de caja registradora.

#### CONÉCTALA A SU PUNTO DE VENTA

Conectividad Ethernet y WiFi.

#### IMPRESOR TÉRMICO

Para rollo de papel o etiqueta.

#### HECHA EN ACERO INOXIDABLE

Resistente y de fácil limpieza.



Distribuido por Imbera México

Carretera México Tequisquiapan km 3.2  
Zona Industrial Valle de Oro  
CP. 76803  
San Juan del Río, Querétaro

[WWW.IMBERACOOING.COM](http://WWW.IMBERACOOING.COM)

**Capacidad: 40kg**