



Báscula electrónica

RECIBO



Modelos: PCP250, PCP500 PCP1000

- ✓ **Báscula electrónica 100% precisa.**
Sin pérdidas, peso exacto.
- ✓ **Teclado de uso rápido.**
Mas sensible al tacto.
- ✓ **Pantalla LCD con backlight.**
Números grandes e indicador de batería.
- ✓ **Batería recargable.**
Duración de 100 horas.
- ✓ **Plataforma amplia y resistente.**
De uso rudo por su construcción en acero inoxidable.
- ✓ **Funciones de caja registradora.**
Evite errores al cobrar.

Especificaciones Técnicas

Capacidad	250kg / 500kg / 1000kg
División mínima	0.05kg / 0.1kg / 0.2kg
Pesada mínima	1kg / 2kg / 4kg
Voltaje entrada adaptador	110 a 240Vca 50/60Hz
Voltaje salida / corriente	
Salida del eliminador	6Vcd / 500mA
Eliminador	Incluido
Tara máxima	99.90kg / 500kg / 999.8kg
Dimensiones de plato	68 x 79 cm 68 x 79 cm 78 x 94 cm
Temp. de operación	-10 a 40°C (14 a 104°F)
Temp. de almacenamiento	-20 a 50°C (-4 a 122°F)
Peso neto	55 kg / 55 kg / 89 kg
Peso con empaque	86.5kg / 86.5kg / 106kg

**Capacidades: 250kg, 500kg
y 1000kg**



Báscula electrónica

RECIBO

Partes de la báscula :

- | | |
|----|--------------------|
| A. | Modulo |
| B. | Torreta |
| C. | Plato |
| D. | Base y porta plato |
| E. | Barandal |

	250kg	500kg	1000kg
a (cm)	68.0	68.0	73.7
b (cm)	82.6	82.6	96.5
c (cm)	96.2	96.2	107.5
d (cm)	95.2	95.2	112.4

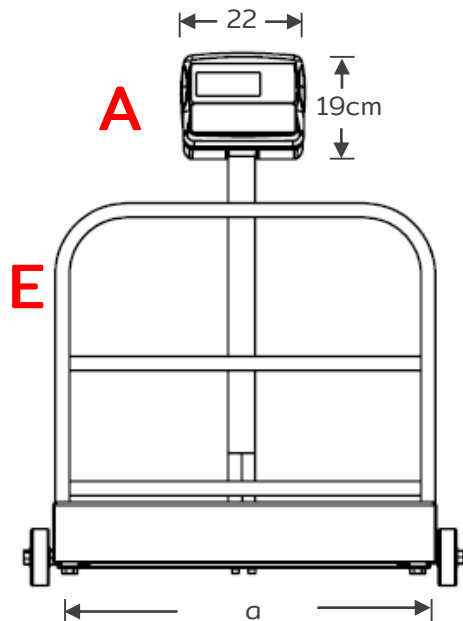
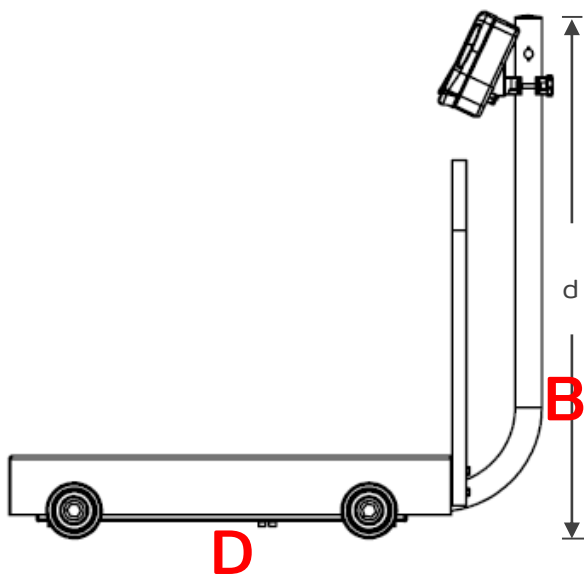
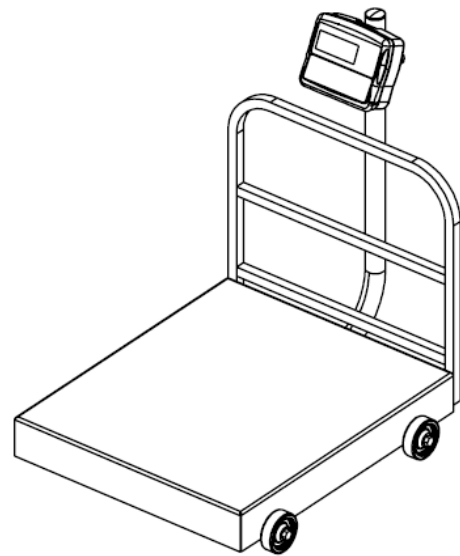
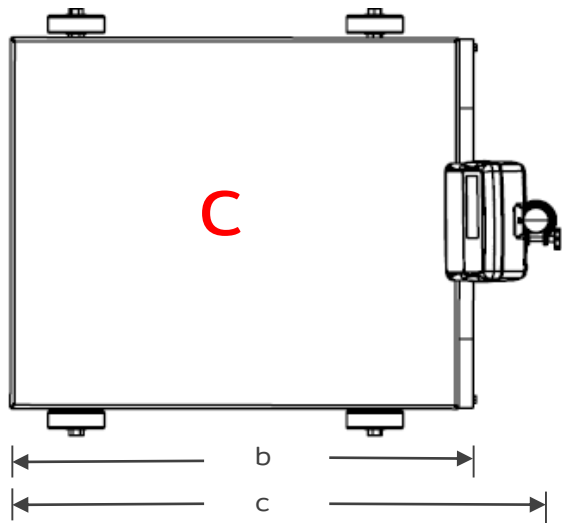

CERTIFICACIONES

